

МІНІСТЕРСТВО ОСВІТИ І НАУКИ УКРАЇНИ
Державний вищий навчальний заклад
«ПРИКАРПАТСЬКИЙ НАЦІОНАЛЬНИЙ УНІВЕРСИТЕТ
ІМЕНІ ВАСИЛЯ СТЕФАНИКА»

ОСВІТНЬО-ПРОФЕСІЙНА ПРОГРАМА

«ОБЛІК І ОПОДАТКУВАННЯ»

першого (бакалаврського) рівня
за спеціальністю 071 Облік і оподаткування
галузі знань 07 Управління та адміністрування
Освітня кваліфікація: Бакалавр обліку і оподаткування

ЗАТВЕРДЖЕНО ВЧЕНОЮ РАДОЮ

Голова вченої ради  І.С.Щепенда
(протокол № 2 від "26" лютого 2019 р.)

Освітня програма вводиться в дію з

« 22 » квітня 2019 р.

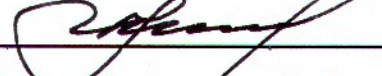
Ректор  І.С.Щепенда
(наказ № 46/06-12-с від "22" квітня 2019 р.)

м. Івано-Франківськ 2019 р

ЛИСТ ПОГОДЖЕННЯ ОСВІТНЬО-ПРОФЕСІЙНОЇ ПРОГРАМИ

ЗАПРОПОНОВАНО:

Гарант освітньої програми  к.е.н., доцент Гнатюк Т.М.

Члени робочої групи  к.е.н., доцент Василюк М.М.

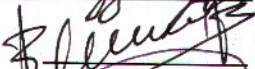
 к.е.н., доцент Шкроміда В.В.

 к.е.н., доцент Мельник Н.Б.

 к.е.н., доцент Максимів Ю.В.

ВНЕСЕНО:

Кафедра обліку і аудиту

Протокол № 6 від "21" 02 2019 р.

Завідувач кафедри  Баланюк І.Ф.

ПОГОДЖЕНО:

Вченою радою економічного факультету

Протокол № 5 від "22" 02 2019 р.

Голова вченої ради  Благун І.С.

НАДАНО ЧИННОСТІ:

Наказ ректора № 46/06-12-С від "22" 04 2019 р.

ВВЕДЕНО У ДІЮ З:

"22" 04 2019 р.

Навчально-методичний відділ

Начальник  Солонець І.Ф.

ПЕРЕДМОВА

Освітньо-професійна програма (ОП) “Облік і оподаткування” першого (бакалаврського) рівня, галузі знань 07 “Управління та адміністрування”, спеціальності 071 “Облік і оподаткування” розроблена відповідно до частини шостої статті 10, підпункту 16 частини першої статті 13 Закону України “Про вищу освіту” від 01.07.2014 р., Положення про Міністерство освіти і науки України, затвердженого Постановою Кабінету міністрів України від 16 жовтня 2014 р. № 630, з урахуванням Методичних рекомендації щодо розроблення стандартів вищої освіти, затверджених наказом Міністерства освіти і науки України від 01 червня 2016 р. № 600, затверджена Вченою радою ДВНЗ «Прикарпатський національний університет імені Василя Стефаника» (протокол № 7 від 30 серпня 2016 р.) і введена в дію з 01.09.2016 р. (Наказ № 59/06-13-с від 31.08.2016 р.)

У 2019 р. освітньо-професійну програму було переглянуто, оновлено, приведено у відповідність до Стандарту вищої освіти України першого (бакалаврського) рівня спеціальності 071 “Облік і оподаткування” (Наказ Міністерства освіти і науки України від 19.11.2018 р. № 1260), Довідника ЄКТС та Європейських стандартів і рекомендацій забезпечення якості освіти, що не суперечать чинному законодавству та нормативній базі для забезпечення якості освітньої діяльності та вищої освіти, розглянута і затверджена Вченою радою університету протокол № 2 від 26.02.20219 р. і введена в дію наказом ректора № 46/06-12-С від 22.04.2019 р.

Освітньо-професійну програму розроблено робочою групою спеціальності 071 “Облік і оподаткування”, до якої входять:

1. Гнатюк Т.М., керівник робочої групи, гарант освітньої програми, кандидат економічних наук, доцент, доцент кафедри обліку та аудиту ДВНЗ “Прикарпатський національний університет імені Василя Стефаника”;

2. Василюк М.М., кандидат економічних наук, доцент, доцент кафедри обліку та аудиту ДВНЗ “Прикарпатський національний університет імені Василя Стефаника”;

3. Шкроміда В.В., кандидат економічних наук, доцент, доцент кафедри обліку та аудиту ДВНЗ “Прикарпатський національний університет імені Василя Стефаника”;

4. Мельник Н.Б., кандидат економічних наук, доцент, доцент кафедри обліку та аудиту ДВНЗ “Прикарпатський національний університет імені Василя Стефаника”;

5. Максимів Ю.В., кандидат економічних наук, доцент, доцент кафедри обліку та аудиту ДВНЗ “Прикарпатський національний університет імені Василя Стефаника”;

6. Гериш С.В., здобувач вищої освіти: студент II курсу (скороченого терміну навчання) спеціальності 071 “Облік і оподаткування”.

Рецензії зовнішніх стейкхолдерів:

1. Смушак М.В., директор департаменту житлової і комунальної політики та благоустрою Івано-Франківської міської ради;
2. Брегін О.Є. Директор ТОВ “Аудиторська компанія “Вектор аудиту”.

1. Профіль освітньої програми зі спеціальності 071 «Облік і оподаткування»

1. Загальна інформація	
Повна назва вищого навчального закладу та структурного підрозділу	ДВНЗ “Прикарпатський національний університет імені Василя Стефаника”, економічний факультет
Ступінь вищої освіти та назва кваліфікації мовою оригіналу	Бакалавр, Бакалавр обліку і оподаткування
Офіційна назва освітньої програми	Облік і оподаткування
Наявність акредитації	Сертифікат про акредитацію: серія НД №0991484 (наказ МОН України від 21.06.2016 р. № 76-А). Термін дії сертифіката до 1 липня 2026 р.
Цикл/рівень	НРК України – 6 рівень, FQ-EHEA – перший цикл, EQF-LL – 6 рівень
Передумови	Передумовами навчання на освітній програмі є базовий рівень підготовки здобувачів, зокрема: - на базі повної загальної середньої освіти – 240 кредитів ЄКТС – нормативний термін навчання; - на базі ступеня «молодший бакалавр» (освітньо-кваліфікаційного рівня «молодший спеціаліст»), де визнається та перераховується 120 кредитів ЄКТС, отриманих в межах попередньої освітньої програми підготовки молодшого бакалавра (молодшого спеціаліста) – скорочений термін навчання. Умови вступу визначаються Правилами прийому до Прикарпатського національного університету імені Василя Стефаника, затвердженими вченою радою університету.
Мова (и) викладання	Українська
Термін дії освітньої програми	5 років
Інтернет-адреса постійного розміщення опису освітньої програми	https://nmv.pnu.edu.ua/bakalavrat/071-облік-і-оподаткування/
2. Мета освітньої програми	
Метою програми є підготовка висококваліфікованих фахівців у сфері обліку і оподаткування, які здатні розв'язувати складні спеціалізовані задачі та практичні проблеми під час професійної діяльності на різних рівнях управління економічними системами, в умовах ризику та невизначеності.	
3. Характеристика освітньої програми	
Опис предметної	<i>Об'єкт:</i> теоретичні, методичні, організаційні та практичні засади

області	<p>обліку, контролю, аудиту та аналізу діяльності суб'єктів господарювання і їх оподаткування.</p> <p><i>Цілі навчання:</i> підготовка фахівців, здатних розв'язувати складні спеціалізовані завдання та прикладні проблеми у сфері обліку, аналізу, контролю, аудиту, оподаткування.</p> <p><i>Теоретичний зміст предметної області:</i> поняття, категорії, теорії і концепції обліку, аналізу, контролю, аудиту, оподаткування.</p> <p><i>Методи, методика та технології:</i> загальнонаукові та спеціальні методи, методики, процедури організації і здійснення обліку, аналізу, контролю, аудиту та оподаткування.</p> <p><i>Інструменти та обладнання:</i> сучасні інформаційні системи і комп'ютерні технології, стандартні, спеціальні й галузеві пакети прикладних програм обліку, аналізу, контролю, аудиту, оподаткування.</p>
Орієнтація освітньої програми	<p>Освітньо-професійна. Освітньо-професійна програма підготовки бакалаврів має прикладний характер, орієнтована на здобуття студентами професійних знань, умінь, навичок, загальних і фахових компетентностей для успішного здійснення професійної діяльності.</p>
Основний фокус освітньої програми	<p>Загальна освіта з обліку і оподаткування.</p> <p>Акцент робиться на здобутті навичок та знань з обліку, аналізу, контролю, аудиту та оподаткування господарської діяльності підприємств, що передбачає професійну зайнятість та можливість кар'єрного зростання, а також можливість здобуття вищих рівнів подальшої освіти означеного напрямку.</p>
Особливості програми	<p>Особливістю ОПП є індивідуальна освітня траєкторія підготовки фахівців відповідно до особистісних потреб та запитів регіонального ринку праці, яка передбачає набуття здобувачами освіти теоретичних знань, практичних навиків та вмінь у бухгалтерського обліку, оподаткування, аудиту та аналізу господарської діяльності підприємств.</p> <p>ОПП спрямована на формування моделі фахівця з обліку, аналізу, контролю, аудиту та оподаткування господарської діяльності підприємств з поглибленою базою теоретичних знань, різностороннім методичним апаратом і первинними навиками його використання, вмінням встановлювати причинно-наслідкові та функціональні зв'язки, які існують між процесами та явищами на різних рівнях економічних систем, розуміти організаційно-економічний механізм управління підприємством та оцінювати ефективність прийняття рішень з використанням обліково-аналітичної інформації, аналізувати розвиток систем, моделей і методів бухгалтерського обліку на національному та міжнародному рівнях.</p>
4. Придатність випускників до працевлаштування та подальшого навчання	
Придатність випускників до працевлаштування	<p>Випускники можуть працювати на посадах (згідно класифікатора професій України ДК 003:2010):</p> <p>Код Професійна назва роботи</p> <p>3433 Асистент бухгалтера-експерта</p> <p>3433 Бухгалтер</p> <p>2411.2 Бухгалтер-експерт</p> <p>2411.2 Бухгалтер-ревізор</p> <p>1231 Головний бухгалтер</p> <p>2441.2 Економіст з бухгалтерського обліку та аналізу господарської діяльності</p> <p>1231 Завідувач цехової бухгалтерії</p>

	<p>4121 Конторський (офісний) службовець (бухгалтерія) 1231 Начальник централізованої бухгалтерії 4121 Обліковець з реєстрації бухгалтерських даних 231 Головний касир 4212 Касир (в банку) 4211 Касир (на підприємстві, в установі, організації) 4211 Контролер-ревізор 3429 Ревізор комерційний</p>
Академічні права випускників	<p>Навчання за програмами 7 рівня НРК, другого циклу FQ-EHEA та 7 рівня EQF-LLL. Набуття додаткових кваліфікацій в системі післядипломної освіти.</p>
5. Викладання та оцінювання	
Викладання та навчання	<p>Студенто-центроване навчання, самонавчання, проблемно-орієнтоване навчання, практика із використанням загально- та спеціально-наукових принципів, комбінація лекцій, практичних занять розв'язування ситуаційних задач, виконання дослідницьких робіт.</p>
Оцінювання	<p>Система методів оцінювання складається із видів контролю: поточного, модульного та підсумкового. Поточний контроль включає: тестування, творче завдання, самостійну роботу, розрахункові роботи, реферати, звіти про практику, курсові роботи. Модульний контроль проводиться на підставі оцінювання результатів знань студентів після вивчення матеріалу з логічно завершеної частини дисципліни – змістового модуля. Підсумковий контроль проводиться у формі іспиту / заліку (за сумою накопичених протягом вивчення дисципліни балів), який спрямований на перевірку знань студентів, одержаних у рамках освітньої компоненти. Форми контролю: усне та письмове опитування, тестовий контроль, захист індивідуальних, розрахункових, курсових робіт, доповіді на семінарських заняттях, захист звітів про практику, підсумкова атестація – кваліфікаційний іспит зі спеціальності та захист кваліфікаційної роботи. Оцінювання навчальних досягнень студентів здійснюється за національною шкалою (відмінно, добре, задовільно, незадовільно, зараховано/ незараховано); 100-бальною шкалою; шкалою ECTS (A, B, C, D, E, FX F)</p>
6. Програмні компетентності	
Інтегральна компетентність	<p>Здатність розв'язувати складні спеціалізовані задачі та практичні проблеми під час професійної діяльності у сфері обліку, аудиту та оподаткування або в процесі навчання, що передбачає застосування теорій та методів економічної науки і характеризується комплексністю й невизначеністю умов.</p>
Загальні компетентності	<p>ЗК01. Здатність вчитися і оволодівати сучасними знаннями. ЗК02. Здатність до абстрактного мислення, аналізу та синтезу. ЗК03. Здатність працювати в команді. ЗК04. Здатність працювати автономно. ЗК05. Цінування та повага різноманітності та мультикультурності. ЗК06. Здатність діяти на основі етичних міркувань (мотивів). ЗК07. Здатність бути критичним та самокритичним. ЗК08. Знання та розуміння предметної області та розуміння професійної діяльності. ЗК09. Здатність спілкуватися державною мовою як усно, так і письмово.</p>

	<p>ЗК10. Здатність спілкуватися іноземною мовою.</p> <p>ЗК11. Навички використання сучасних інформаційних систем і комунікаційних технологій.</p> <p>ЗК12. Здатність діяти соціально відповідально та свідомо.</p> <p>ЗК13. Здатність проведення досліджень на відповідному рівні.</p> <p>ЗК14. Здатність реалізувати свої права і обов'язки як члена суспільства, усвідомлювати цінності громадянського (вільного демократичного) суспільства, верховенства права, прав і свобод людини і громадянина в Україні.</p> <p>ЗК15. Здатність зберігати та примножувати моральні, культурні, наукові цінності і досягнення суспільства на основі розуміння історії та закономірностей розвитку предметної області, її місця у загальній системі знань про природу і суспільство та у розвитку суспільства, техніки і технологій, вести здоровий спосіб життя.</p>
<p>Спеціальні (фахові) компетентності</p>	<p>СК01. Здатність досліджувати тенденції розвитку економіки за допомогою інструментарію макро- та мікроекономічного аналізу, робити узагальнення стосовно оцінки прояву окремих явищ, які властиві сучасним процесам в економіці.</p> <p>СК02. Використовувати математичний інструментарій для дослідження соціально-економічних процесів, розв'язання прикладних завдань в сфері обліку, аналізу, контролю, аудиту, оподаткування.</p> <p>СК03. Здатність до відображення інформації про господарські операції суб'єктів господарювання в фінансовому та управлінському обліку, їх систематизації, узагальнення у звітності та інтерпретації для задоволення інформаційних потреб осіб, що приймають рішення.</p> <p>СК04. Застосовувати знання права та податкового законодавства в практичній діяльності суб'єктів господарювання.</p> <p>СК05. Проводити аналіз господарської діяльності підприємства та фінансовий аналіз з метою прийняття управлінських рішень.</p> <p>СК06. Здійснювати облікові процедури із застосуванням спеціалізованих інформаційних систем і комп'ютерних технологій.</p> <p>СК07. Застосовувати методики проведення аудиту й послуг з надання впевненості.</p> <p>СК08. Ідентифікувати та оцінювати ризики недосягнення управлінських цілей суб'єкта господарювання, недотримання ним законодавства та регулювання діяльності, недостовірності звітності, збереження й використання його ресурсів.</p> <p>СК09. Здійснювати зовнішній та внутрішній контроль діяльності підприємства та дотримання ним законодавства з бухгалтерського обліку і оподаткування.</p> <p>СК10. Здатність застосовувати етичні принципи під час виконання професійних обов'язків.</p> <p>СК11. Демонструвати розуміння вимог щодо професійної діяльності, зумовлених необхідністю забезпечення сталого розвитку України, її зміцнення як демократичної, соціальної, правової держави.</p>
<p>7. Програмні результати навчання</p>	
<p>Програмні результати навчання (ПРН)</p>	<p>ПР01. Знати та розуміти економічні категорії, закони, причинно-наслідкові та функціональні зв'язки, які існують між процесами та явищами на різних рівнях економічних систем.</p> <p>ПР02. Розуміти місце і значення облікової, аналітичної, контрольної, податкової та статистичної систем в інформаційному забезпеченні користувачів обліково-аналітичної інформації у вирішенні проблем в</p>

сфері соціальної, економічної і екологічної відповідальності підприємств.

ПР03. Визначати сутність об'єктів обліку, аналізу, контролю, аудиту, оподаткування та розуміти їх роль і місце в господарській діяльності.

ПР04. Формувати й аналізувати фінансову, управлінську, податкову і статистичну звітність підприємств та правильно інтерпретувати отриману інформацію для прийняття управлінських рішень.

ПР05. Володіти методичним інструментарієм обліку, аналізу, контролю, аудиту та оподаткування господарської діяльності підприємств.

ПР06. Розуміти особливості практики здійснення обліку, аналізу, контролю, аудиту та оподаткування діяльності підприємств різних форм власності, організаційно-правових форм господарювання та видів економічної діяльності.

ПР07. Знати механізми функціонування бюджетної і податкової систем України та враховувати їх особливості з метою організації обліку, вибору системи оподаткування та формування звітності на підприємствах.

ПР08. Розуміти організаційно-економічний механізм управління підприємством та оцінювати ефективність прийняття рішень з використанням обліково-аналітичної інформації.

ПР09. Ідентифікувати та оцінювати ризики господарської діяльності підприємств.

ПР10. Розуміти теоретичні засади аудиту та вміти застосовувати його методи і процедури.

ПР11. Визначати напрями підвищення ефективності формування фінансових ресурсів, їх розподілу та контролю використання на рівні підприємств різних організаційно-правових форм власності.

ПР12. Застосовувати спеціалізовані інформаційні системи і комп'ютерні технології для обліку, аналізу, контролю, аудиту та оподаткування.

ПР13. Усвідомлювати особливості функціонування підприємств у сучасних умовах господарювання та демонструвати розуміння їх ринкового позиціонування.

ПР14. Вміти застосовувати економіко-математичні методи в обраній професії.

ПР15. Володіти загальнонауковими та спеціальними методами дослідження соціально-економічних явищ і господарських процесів на підприємстві.

ПР16. Володіти та застосовувати знання державної та іноземної мови для формування ділових паперів і спілкування у професійній діяльності.

ПР17. Вміти працювати як самостійно, так і в команді, проявляти лідерські якості та відповідальність у роботі, дотримуватися етичних принципів, поважати індивідуальне та культурне різноманіття.

ПР18. Аналізувати розвиток систем, моделей і методів бухгалтерського обліку на національному та міжнародному рівнях з метою обґрунтування доцільності їх запровадження на підприємстві.

ПР19. Дотримуватися здорового способу життя, безпеки життєдіяльності співробітників та здійснювати заходи щодо збереження навколишнього середовища.

ПР20. Виконувати професійні функції з урахуванням вимог соціальної

	<p>відповідальності, трудової дисципліни, вмінні планувати та управляти часом.</p> <p>ПР21. Розуміти вимоги до діяльності за спеціальністю, зумовлені необхідністю забезпечення сталого розвитку України, її зміцнення як демократичної, соціальної, правової держави.</p> <p>ПР22. Розуміти і реалізувати свої права і обов'язки як члена суспільства, усвідомлювати цінності вільного демократичного суспільства, верховенства права, прав і свобод людини і громадянина в Україні.</p> <p>ПР23. Зберігати та примножувати досягнення і цінності суспільства на основі розуміння місця предметної області у загальній системі знань, використовувати різні види та форми рухової активності для ведення здорового способу життя.</p>
8. Ресурсне забезпечення реалізації програми	
Кадрове забезпечення	<p>Науково-педагогічні працівники, що забезпечують ОПП, відповідають кадровим вимогам ліцензійних умов провадження освітньої діяльності закладів вищої освіти. Профільні дисципліни викладаються співробітниками кафедри обліку і аудиту. До викладання залучені співробітники кафедр, які мають науковий ступінь, вагомі наукові досягнення та публікації у фахових виданнях, що входять до наукометричних баз Scopus та Web of Science, володіють англійською мовою, пройшли стажування за кордоном та мають практичний досвід.</p>
Матеріально-технічне забезпечення	<p>Матеріально-технічне забезпечення відповідає ліцензійним вимогам щодо надання освітніх послуг у сфері вищої освіти і є достатнім для забезпечення якості вищої освітнього процесу.</p> <p>Наявні документи, що засвідчують право власності університету на приміщення для здійснення навчально-виховного процесу. Навчальні корпуси університету відповідають показникам нормованої площі.</p>
Інформаційне та навчально-методичне забезпечення	<p>Всі освітні компоненти, передбачені навчальним планом, належно забезпечені навчально-методичним матеріалом: розроблені силабуси, методичні рекомендації до практичних занять, організації самостійної роботи студентів, методичні рекомендації до виконання контрольних та розрахункових робіт; методичні рекомендації щодо проходження виробничої практики, підготовки до кваліфікаційного іспиту, написання та захисту кваліфікаційної роботи. Для навчання використовується мультимедійне обладнання: проектори для презентацій та інтерактивний сенсорний монітор.</p> <p>Навчальний процес забезпечується інформаційними, навчальними, методичними ресурсами, розміщеними на платформі дистанційного навчання https://d-learn.pnu.edu.ua/, наявністю корпоративної пошти. Матеріали оновлюються та адаптуються до цілей освітньої програми. Функціонують комп'ютерні класи, наукова бібліотека університету з бездротовим (wi-fi) та доступом до мережі Інтернет, ресурси якої доступні через сайт університету: http://lib.pnu.edu.ua/, http://lib.pnu.edu.ua/elibrary.php., електронний репозитарій: http://lib.pu.if.ua:8080/.</p> <p>В університеті відкрито доступ до наукометричних баз даних Scopus та Web of Science. Бази дозволяють організувати пошук за ключовими словами, за окремим автором і за організацією (університетом)</p>
9. Академічна мобільність	
Національна кредитна	<p>Національна академічна мобільність може здійснюватися відповідно до угод ДВНЗ "Прикарпатський національний університет імені Василя"</p>

мобільність	Стефаника” та закладів – партнерів.
Міжнародна кредитна мобільність	Міжнародна академічна мобільність на ОПП регулюється Положенням про академічну мобільність учасників освітнього процесу ДВНЗ «Прикарпатський національний університет імені Василя Стефаника» та в контексті Стратегії інтернаціоналізації університету https://ic.pnu.edu.ua/стратегіяінтернаціоналізації/ : інтернаціоналізація наукової діяльності, академічної та наукової мобільності студентів і професорсько-викладацького складу в розрізі програм ERASMUS+KA1, а також студентської мобільності з університетами-партнерами: https://ic.pnu.edu.ua/угоди-проспівпрацю/
Навчання іноземних здобувачів вищої освіти	Навчання іноземних здобувачів вищої освіти проводиться згідно чинного законодавства.

2. Перелік компонент освітньої програми та їх логічна послідовність

2.1 Перелік компонент освітньої програми (нормативний термін навчання)

№ з/п	Дисципліна	Кредити ECTS	Семестр
1. Цикл загальної підготовки			
<i>1.1. Обов'язкові дисципліни</i>			
OK1	Історія України	3	1
OK3	Історія української культури	3	2
OK4	Філософія	3	2
OK2	Українська мова (за професійним спрямуванням)	3	1
OK5	Фізична культура		1, 2, 3, 4
OK6	Іноземна мова I	6	2,1
OK7	Політологія	3	2
<i>1.2. Вибіркові дисципліни</i>			
BK8	Історія розвитку обліку та оподаткування	3	3
BK9	Іноземна мова (за професійним спрямуванням)		
BK10	Облікове забезпечення управління діяльністю підприємства	3	3
BK11	Облікове забезпечення планування діяльності підприємства		
BK12	Основи бізнесу	3	3
BK13	Організація виробництва		
2. Цикл професійної підготовки			
<i>2.1. Обов'язкові дисципліни</i>			
OK14	Політекономія	3	1
OK15	Вища математика	6	1
OK16	Економічна інформатика	3	1
OK17	Дослідження операцій	3	2
OK18	Мікроекономіка	3	1
OK19	Макроекономіка	3	2
OK20	Фінанси	3	3
OK21	Інвестування	3	4
OK22	Менеджмент	3	3
OK23	Маркетинг	3	4
OK24	Статистика	6	3
OK25	Бухгалтерський облік (загальна теорія)	12	3, 4
OK26	Фінансовий облік I	6	5
OK27	Фінансовий облік II	6	6
OK28	Управлінський облік	6	5
OK29	Облік і звітність в оподаткуванні	6	6
OK30	Аналіз господарської діяльності	6	7
OK31	Податкова політика	3	3
OK32	Податкова система	6	4
OK33	Оподаткування суб'єкта господарювання	3	4
OK34	Автоматизація обліку	3	6
OK35	Звітність підприємства	3	8
OK36	Облік у банках	3	6
OK37	Облік у бюджетних установах	3	7
OK38	Аудит	3	5
OK39	Навчальна практика	3	5

OK40	Виробнича практика за фахом	9	8
OK41	Курсова робота з бухгалтерського обліку	3	4
OK42	Підготовка бакалаврської роботи	9	7, 8
OK43	Атестація	3	8
OK44	Курсова робота з фінансового або управлінського обліку	3	6
OK45	Вступ до спеціальності	6	1
OK46	Основи наукових досліджень в обліку	6	2
OK47	Облік в системі управління	6	2
OK48	Організація і методика аудиту	3	7
	2.2. Вибіркові дисципліни		
BK49	Документування в обліку	3	4
BK50	Організація документообігу на підприємстві	3	4
BK51	Балансоведення	3	4
BK52	Підприємництво і бізнес-культура	3	4
BK53	Облікові технології бізнес-процесів	3	5
BK54	Нормування праці	3	5
BK55	Внутрішньогосподарський контроль	3	5
BK56	Система контролю	3	5
BK57	Облікова політика	3	5
BK58	Бізнес-планування	3	5
BK59	Міжнародні стандарти фінансової звітності	3	7
BK60	Стандартизація та сертифікація бухгалтерської діяльності	3	7
BK61	Державний фінансовий контроль	3	6
BK62	Контролінг	3	6
BK63	Економічна діагностика підприємства	3	8
BK64	Діагностика конкурентоспроможності підприємства	3	8
BK65	Тренінг зі спеціальності	3	6
BK66	Практикум з оподаткування	3	6
BK67	Аудит в зарубіжних країнах	3	8
BK68	Міжнародні стандарти аудиту	3	8
BK69	Нормативно-правове регулювання обліку	3	7
BK70	Наукове спілкування іноземною мовою	3	7
BK71	Внутрішній аудит	3	7
BK72	Фінансовий аудит	3	7
BK73	Облік і оподаткування за видами економічної діяльності	3	7
BK74	Облік у сфері послуг	3	7
BK75	Облік і оподаткування на підприємствах малого бізнесу	3	7
BK76	Облік і оподаткування у підприємстві	3	7
BK77	Електронна документування	3	8
BK78	Наукове спілкування іноземною мовою	3	8
BK79	Бюджетування діяльності суб'єктів господарювання	3	5
BK80	Наукове спілкування іноземною мовою	3	5
BK81	Облік в зарубіжних країнах	3	8
BK82	Оподаткування в зарубіжних країнах	3	8
	Разом	240	×

2.2. Структурно-логічна схема (нормативний термін навчання)

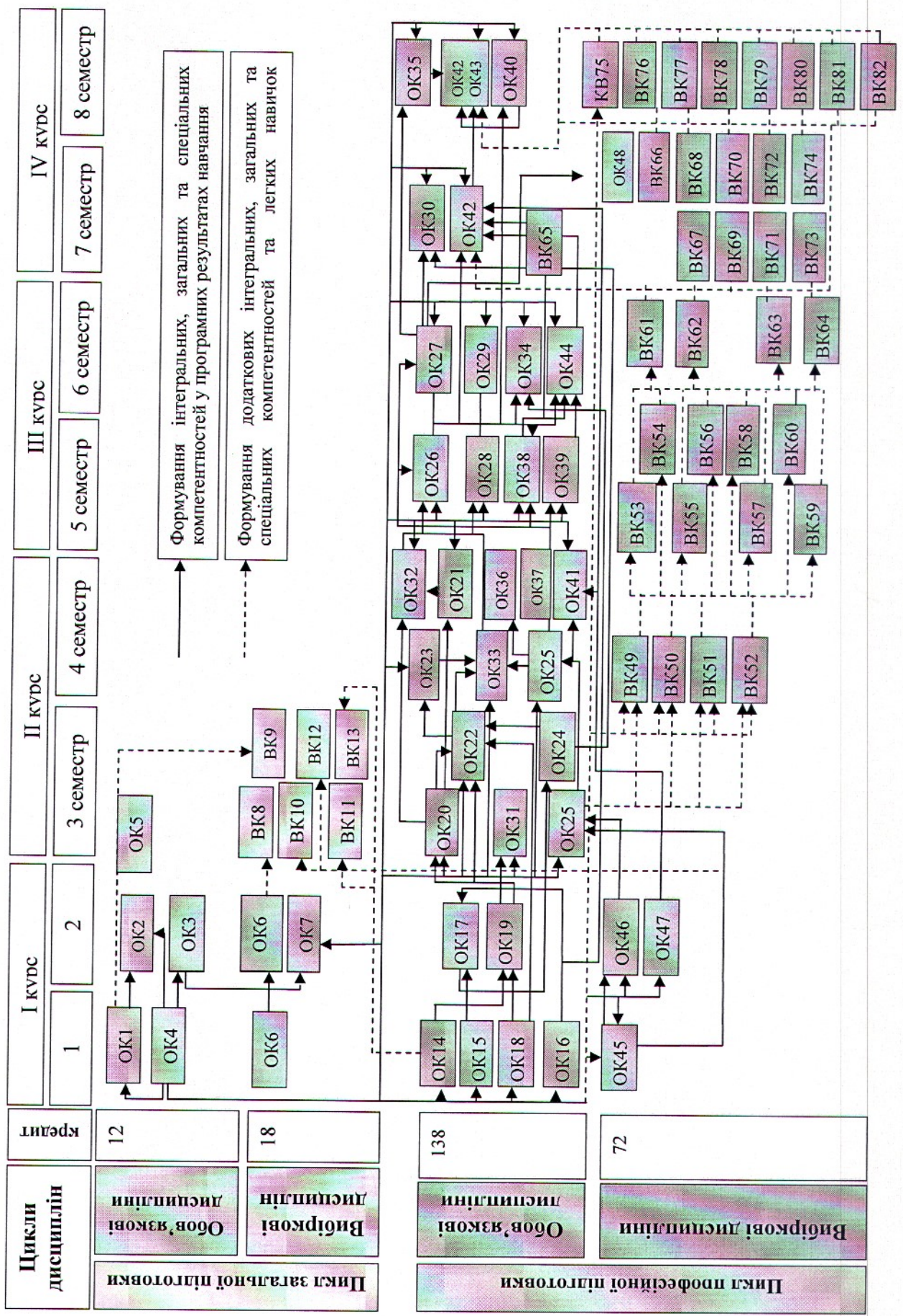

2.3 Перелік компонент освітньої програми (скорочений термін навчання)

№ з/п	Дисципліна	Кредити ECTS	Семестр
Освітні компоненти попередньої освітньої програми підготовки молодшого бакалавра (молодшого спеціаліста)		120	×
2. Цикл професійної підготовки			
OK1	Фінансовий облік	15	1, 2
OK2	Управлінський облік	6	1, 2
OK3	Облік і звітність в оподаткуванні	6	4
OK4	Аналіз господарської діяльності	6	2, 3
OK5	Автоматизація обліку в системі	3	3
OK6	Бухгалтерський облік (загальна теорія)	3	1
OK7	Оподаткування суб'єкта господарювання	3	3
OK8	Податкова політика	3	1
OK9	Фінансова звітність підприємств	3	4
OK10	Атестація	3	4
OK11	Виробнича практика за фахом	9	4
OK12	Підготовка бакалаврської роботи	6	3, 4
OK13	Курсова робота з фінансового або управлінського обліку	3	2
OK14	Облікова політика підприємства	6	2
OK15	Система контролю	3	1
OK16	Фінансовий аудит	6	3
OK17	Маркетинг	3	1
OK18	Основи аудиту	3	2
2.2. Вибіркові дисципліни			
BK19	Тренінг з бухгалтерського обліку	3	1
BK20	Іноземна мова		
BK21	Нормативне регулювання обліку	3	1
BK22	Документування в обліку		
BK23	Облік і оподаткування за видами економічної діяльності	3	2
BK24	Облік у сфері послуг		
BK25	Внутрігосподарський контроль	3	4
BK26	Державний фінансовий контроль		
BK27	Облік в фінансово-кредитних установах	3	3
BK28	Оподаткування банківських операцій		
BK29	Облік у бюджетних установах	3	3
BK30	Облік у державному секторі економіки		
BK31	Облік на малих підприємствах	3	3
BK32	Економічна діагностика підприємства		
BK33	Облік в зарубіжних країнах	3	3
BK34	Оподаткування в зарубіжних країнах		
BK35	Міжнародні стандарти фінансової звітності	3	2
BK36	Податкове адміністрування		
BK37	Аудит в зарубіжних країнах	3	4
BK38	Міжнародні стандарти аудиту		
Разом компонент освітньої програми		240	×

2.4. Структурно-логічна схема (скорочений термін)

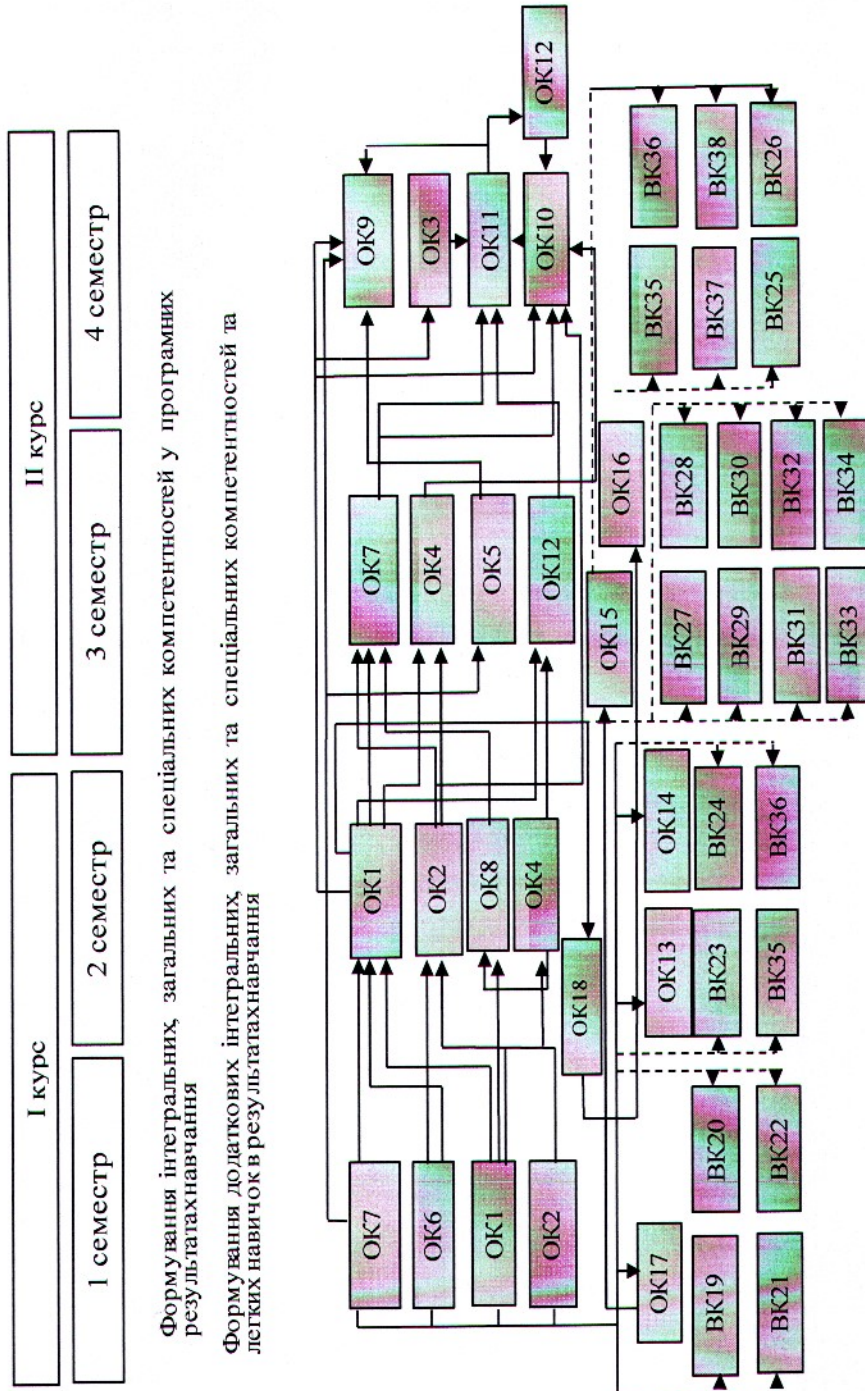

Цикли, дисципліни	кредит
Цикл професійної підготовки	69
Вибіркові дисципліни	51
Обов'язкові дисципліни	

3. Форми атестації здобувачів вищої освіти

Форми атестації здобувачів вищої освіти	Атестація може здійснюватися у формі: публічного захисту кваліфікаційної роботи; або атестаційного екзамену (екзаменів).
Вимоги до кваліфікаційної роботи	Кваліфікаційна робота має передбачати розв'язання складної спеціалізованої задачі або практичної проблеми в сфері обліку та/або оподаткування, що характеризується комплексністю і невизначеністю умов, із застосуванням теорій та методів економіки. У кваліфікаційній роботі не може бути академічного плагіату, фальсифікації та списування. Кваліфікаційна робота має бути розміщена на сайті закладу вищої освіти або його структурного підрозділу, або у репозитарії закладу вищої освіти..
Вимоги до атестаційного кваліфікаційного екзамену (екзаменів)	Атестаційний кваліфікаційний екзамен (екзамени) за спеціальністю має передбачати перевірку досягнення результатів навчання, визначених цим стандартом та освітньою програмою.

Гарант освітньої програми
Кандидат економічних наук, доцент

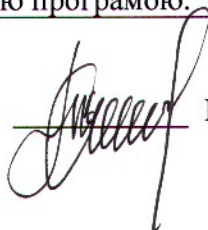

Гнатюк Т.М.

5. Матриця забезпечення програмних результатів відповідними компонентами освітньої програми
(скорочений термін навчання)

Програмні результати навчання	Навчальні дисципліни												
	OK1	OK2	OK3	OK4	OK5	OK6	OK7	OK8	OK9	OK10	OK11	OK12	OK13
ПР01													
ПР02	+	+	+	+	+	+	+	+	+	+	+	+	+
ПР03	+	+		+	+	+	+	+	+	+	+	+	+
ПР04	+	+	+	+	+	+	+	+	+	+	+	+	+
ПР05		+		+	+	+	+	+	+	+	+	+	+
ПР06	+	+		+	+	+	+	+	+	+	+	+	+
ПР07				+									
ПР08		+	+										
ПР09		+			+								
ПР10				+									
ПР11					+								
ПР12						+							
ПР13	+	+			+								
ПР14		+			+								
ПР15					+								
ПР16													
ПР17		+			+		+						
ПР18													
ПР19													
ПР20		+		+	+								
ПР21	+	+			+								
ПР22	+			+	+								
ПР23		+		+	+								

Гарант освітньої програми кандидат економічних наук, доцент

Гнатюк Т.М.